



#### La cottura a bassa temperatura con il vapore può preservare i nutrienti e ridurre il

Il forno compatto 8000 MealAssist con SteamPro rende i tuoi piatti più gustosi e più sani, conservando fino al 90% di vitamina C grazie al vapore. E il display CookSmart Touch ti guida dalle ricette di tutti i giorni ai piatti più ambiziosi.

Un test esterno eseguito su broccoli e salmone mostra la conservazione dei nutrienti dopo la cottura a vapore a bassa temperatura.

Forno a vapore compatto Serie 8000 MealAssist con SteamPro con Display CookSmart Touch 4.3", con WiFi, 45 litri, pulizia a vapore, 27 funzioni e 138 programmi automatici, apertura e chiusura ammortizzata della porta a 3 vetri, vetro nero con bordo smussato e maniglia anodizzata nera

#### Product Benefits & Features

##### La cottura a vapore può preservare fino al 90% della vitamina C.

Il forno SteamPro ti offre le funzioni di cottura al forno, arrosto, stufato e cottura a vapore per ottenere il massimo dalle tue ricette. Steamify aggiunge la giusta quantità di vapore, rendendo il tuo cibo preferito croccante e gustoso con fino al 90% di vitamina C trattenuta.



Basato su test esterni che hanno confrontato i livelli di vitamina C dei broccoli crudi con quelli dei broccoli cotti al vapore. Test effettuato sulla base della determinazione dell'acido ascorbico (vitamina C) negli alimenti mediante metodo HPLC/UV-visibile

##### CookSmart Touch. Cucina intelligente a portata di mano

Ricevi consigli di cottura e seleziona le funzioni del forno dal display CookSmart Touch con navigazione a scorrimento. Con i consigli sul risparmio energetico, cucinerai in modo più efficiente. Puoi salvare sull'app i tuoi piatti preferiti e inviarli al forno premendo un tasto.



##### Cottura guidata. Un aiuto in più per cucinare

Con il suo display ingrandito, la funzione di cottura guidata consente di accedere in modo intuitivo a un'ampia gamma di piatti in cui il forno si regola automaticamente. Oppure l'ora e la temperatura possono essere completamente controllate dall'utente.



##### Pulizia a vapore. Per una facile pulizia del forno

La pulizia a vapore segnala quando è il momento di pulire e rimuove facilmente lo sporco con un panno umido. Utilizzando il vapore per pulire le macchie, richiede fino al 95% di energia in meno rispetto alla pulizia per pirolisi.



##### Cucina con precisione grazie al nuovo sensore alimenti

Il nuovo sensore alimenti segnala il raggiungimento della temperatura desiderata e consente di monitorare con precisione il processo di cottura per ottenere sempre risultati perfetti.



- Categoria Vapore: SteamPro
- Connettività Wi-Fi
- Funzioni di cottura del forno: Bassa, Pane, Scongellamento, Essiccazione, Lievitazione impasto, Superiore, Superiore e inferiore, Grill, Cottura ecoventilata, Aria calda, Aria calda e dal basso, Aria calda e superiore, Scaldavivande, Riscaldamento piatti, Conservazione, ProSteam: Vapore piena potenza, ProSteam: Vapore alto, ProSteam: Vapore basso, ProSteam: Vapore medio, Refresh, Riscaldamento, Arrosto, Cottura ventilata delicata, Cottura sottovuoto, Cottura a vapore, Steamify, Stufato
- Pulizia a vapore
- Sensore di umidità
- Termosonda
- Chiusura porta SoftMotion
- Porta e vetri estraibili

#### Product Specification

Colore	nero	Potenza massima Grill (W)	1900
Classe di efficienza energetica	A+	Max power oven, W	3000
Dimensioni da incasso HxLxP( mm)	450x560x550	Temperatura massima (°C)	230
Funzioni cottura	Bassa, Pane, Scongellamento, Essiccazione, Lievitazione impasto, Superiore, Superiore e inferiore, Grill, Cottura ecoventilata, Aria calda, Aria calda e dal basso, Aria calda e superiore, Scaldavivande, Riscaldamento piatti, Conservazione, ProSteam: Vapore piena potenza, ProSteam: Vapore alto, ProSteam: Vapore basso, ProSteam: Vapore medio, Refresh, Riscaldamento, Arrosto, Cottura ventilata delicata, Cottura sottovuoto, Cottura a vapore, Steamify, Stufato	Superficie di cottura più grande (cm <sup>2</sup> )	1424
		Illuminazione	Luce singola, superiore alogena
		Indice di efficienza energetica	79.7
		Consumo energetico standard (kWh)	0.89
		Consumo energetico a circolazione forzata (kWh)	0.59
		Potenza lampada	40
		Energia	Elettrica
		Tipologia prodotto	Forno elettrico Built-In
		Rumorosità	52
		Peso lordo (kg)	35
Connettività	Connettività Wi-Fi	Peso netto (kg)	33.3
Potenza massima assorbita (W)	3,0	Vassoi	1 lamiera dolci, 1 vassoio pasticceria Easy2Clean, 1 teglia per cottura a vapore
Categoria di vapore	SteamPro	Griglie incluse	1 griglia
Tipologia di timer	SUPEX4	Tipologia di guide	Guide laterali Easy entry; Acciaio inossidabile
Volume utile vano forno (lt)	45	Lunghezza cavo (m)	1.5
Pulizia	Steam Cleaning		
Dimensioni HxLxP (mm)	455x595x567		
Tipologia Manopole Forno	Comandi Touch		

PSGBOV230DE00001

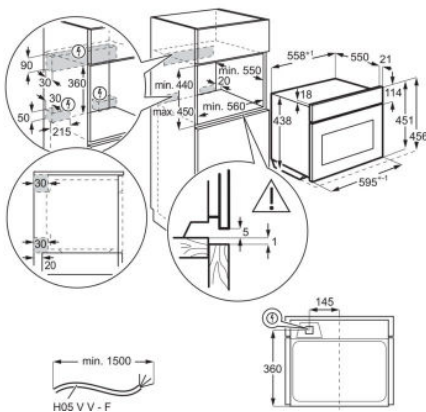

PSGBOV230DE00002

